

Combi 4 / Combi 6

CZ Návod k použití

Je nutno mít při jízdě ve vozidle!

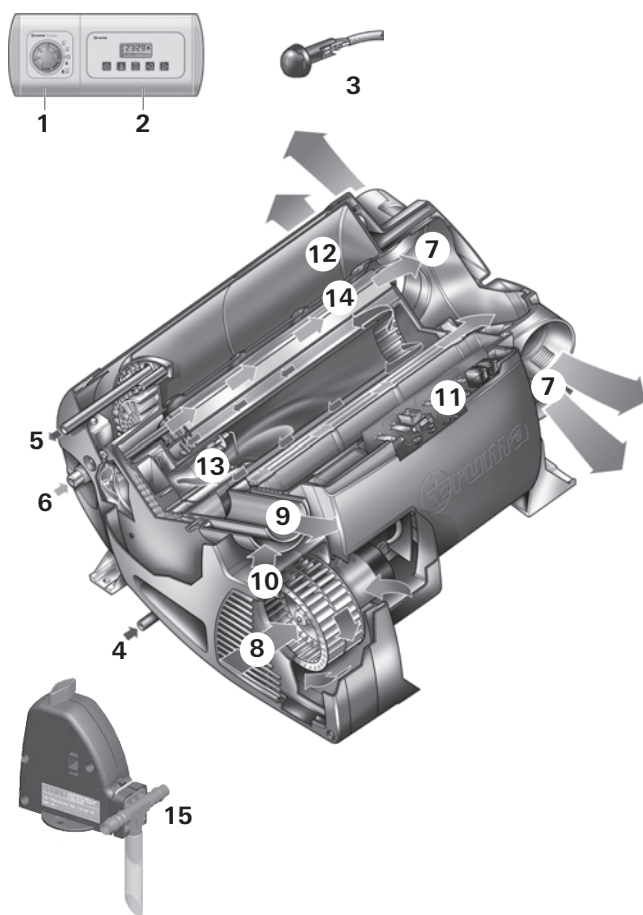



- 1 Obsluhovací díl
- 2 Spínací hodiny ZUCB (příslušenství)
- 3 Čidlo teploty místnosti
- 4 Přípojka studené vody
- 5 Přípojka teplé vody
- 6 Plynová přípojka
- 7 Výstupy teplého vzduchu
- 8 Nasávání oběhového vzduchu
- 9 Odvedení odpadních plynů
- 10 Přívod spalovacího vzduchu
- 11 Elektronická řídicí jednotka
- 12 Nádrž na vodu (10 litrů)
- 13 Ořák
- 14 Výměník tepla
- 15 FrostControl (pojistný/vypouštěcí ventil)

Popis funkce

Topení na zkapalněný plyn Truma Combi je teplovzdušné topení s integrovaným bojlerem na teplou vodu (obsah 10 litrů). Hořák pracuje s podporou ventilátoru, tím je zajištěna bezvadná funkce také během jízdy.

V **zimním provozu** lze topením vytápět prostor a současně se ohřívá voda. Bude-li potřebná pouze teplá voda, je to možné v **letním provozu**.

- V **letním** provozu se ohřev vodní náplně provádí při nejmenším stupni hořáku. Je-li teplota vody dosažena, hořák se vypne.
- V **zimním provozu** zvolí topný přístroj automaticky potřebný výkonový stupeň odpovídající teplotnímu rozdílu mezi teplotou nastavenou na obsluhovacím dílu a současnou teplotou místnosti. Při naplněném bojleru se bude automaticky ohřívát voda. Teplota vody je závislá na zvoleném druhu provozu a dodávaném topném výkonu.

Při teplotách cca 3° C na automatickém pojistném/vypouštěcím ventilu FrostControl se tento ventil otevře a vypustí bojler.

Topný přístroj není vhodný jako průtokový ohříváč.

Bezpečnostní pokyny

U netěsností plynového zařízení, popř. zápachu plynu:

- všechny otevřené plameny uhaste
- okna a dveře otevřete
- uzavřete všechny rychlouzavírací ventily a plynové láhve
- nekuřte
- neuvádějte v činnost elektrické spínače
- celkové zařízení nechejte přezkoušet odborníkem!



Opravy smí provádět jen odborník!

Jakákoliv změna na přístroji (včetně vedení odpadních plynů a komínu) nebo používání náhradních dílů a funkčně důležitých dílů příslušenství, které nejsou originálními díly Truma, jakož i nedodržování montážního návodu a návodu k použití vede k zániku záruky, jakož i vyloučení nároků na poskytnutí záruky. Kromě toho zanikne povolení k provozu přístroje a tím v mnohých zemích i povolení provozu vozidla.

Provozní tlak zásobovacího plynu 30 mbarů musí souhlasit s provozním tlakem přístroje (viz firemní štítek).

Zařízení na kapalný plyn musí odpovídat technickým a administrativním ustanovením příslušné země, v níž se zařízení používá (v Evropě např. EN 1949 pro vozidla). Musí se dbát na národní předpisy a pravidla (v Německu např. DVGW pracovní list G 607).

Přezkoušení plynového zařízení musí v Německu každé 2 roky znovu provést specialista na zkapalněný plyn (DVGW, TÜV, DEKRA). Musí se nechat potvrdit na příslušném potvrzení o zkoušce (G 607).

Za opatření přezkoušení zodpovídá držitel vozidla.

Nesmí se používat přístrojů na kapalný plyn při tankování, v parkovacích domech, garážích nebo na trajektech.

U prvního uvedení přístroje nového ze závodu do provozu (např. po delší době klidu) může krátkodobě vzniknout mírné vyvinutí kouře a zápachu. Je účelné, nechat v letním provozu (60° C) topný přístroj několikrát rozehřát a postarat se při tom o dobré provětrání prostoru.

Předměty choulostivé na teplo (např. plechovky sprejů) se nesmějí ukládat v montážním prostoru topení, neboť zde za určitých okolností může dojít ke zvýšeným teplotám.

Pro zařízení na plyn se smí používat pouze zařízení tlakových regulátorů podle EN 12864 (ve vozidlech) s pevným výstupním tlakem 30 mbarů. Průtoková rychlost zařízení regulátoru plynu musí minimálně odpovídat nejvyšší spotřebě všech přístrojů vestavěných výrobcem zařízení.

Pro vozidla doporučujeme Truma tlakový regulátor plynu SecuMotion, popř. pro dvoulahvové plynové zařízení automatický přepínací ventil Truma DuoComfort.

Při teplotách nižších než 5° C se má regulátor tlaku plynu event. přepínací ventil provozovat s ohřevem regulátoru EisEx.

Smí se používat pouze připojovacích hadic k regulátoru vhodných pro příslušnou zemi, v níž se zařízení používá, odpovídajících jejím požadavkům. Hadice je zapotřebí pravidelně zkontrolovat vzhledem k jejich lomu. Pro provoz v zimě by se mělo používat speciálních hadic odolných proti mrazu.

Přístroje pro regulaci tlaku a hadicová potrubí se musí nejpozději za 10 let (při živnostenském používání za 8 let) od data výroby vyměnit za nové. Je za to zodpovědný provozovatel.

Nepoužívejte vodu z bojleru jako pitnou vodu.

Důležité pokyny k obsluze

V případě, že byl komín umístěn v blízkosti, popř. přímo pod oknem, které se má otevírat, musí se přístroj opatřit odpojovacími zařízeními, aby se zamezilo provozu při otevřeném okně.

Dvojitou trubku odpadových plynů je třeba pravidelně, zejména po dlouhých jízdách přezkoušet vzhledem neporušenosti a pevnému připojení, rovněž upevnění přístroje a komínu.

Po zapalování za stálého objemu (přerušené zapalování) nechejte vedení odpadních plynů přezkoušet odborníkem!

Komín pro vedení odpadních plynů a přívod spalovacího vzduchu se musí neustále udržovat bez znečištění (sněhové břechky, ledu, listí atd.).

Výfuky teplého vzduchu a otvory pro nasávání oběhového vzduchu musí být volné, aby nedošlo k přehřání topného přístroje. Vestavěný omezovač teploty zablokuje přívod plynu, když je topný přístroj příliš horký.

Pro topení během jízdy je ve směrnici 2004/78/ES pro cestovní motorové obytné přívěsy předepsáno bezpečnostní uzavírací zařízení.

Tlakový regulátor plynu Truma SecuMotion splňuje tyto požadavky.



Není-li nainstalováno **žádné** bezpečnostní uzavírací zařízení (např. regulátor tlaku plynu Truma SecuMotion), musí být plynová láhev během jízdy uzavřena a ve skřínce na láhve a v blízkosti obsluhovacího dílu musí být vždy umístěny **informační štítky**.

Pro topení během jízdy v obytných přívěsech doporučujeme z důvodu bezpečnosti rovněž bezpečnostní uzavírací zařízení.

Před uvedením do provozu bezpodmínečně dbejte na návod k použití a „Důležité pokyny k obsluze“! Držitel vozidla je zodpovědný za to, aby se mohla provést náležitá obsluha přístroje.

Žluté nálepky s výstražnými pokyny přiložené k přístroji musí montážní technik, popř. držitel umístit na dobře viditelném místě ve vozidle (např. na dveřích skříně na šaty)! Chybějící nálepky lze vyžádat u firmy Truma.

i Před prvním použitím bezpodmínečně celé zásobování vodou dobře propláchněte ohřátou, čistou vodou. Není-li topení v provozu, při nebezpečí mrazu bezpodmínečně vypusťte obsah vody! **Na škody způsobené mrazem neexistuje záruka!**

Plynový provoz

(topení a teplá voda)

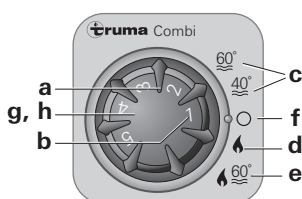

- a = Otočný knoflík pro teplotu místnosti (1 – 5)
- b = Svítí zelená dioda LED „Provoz“, zelená dioda LED bliká je aktivní „Doběh“ k redukci teploty topného přístroje
- c = Letní provoz (teplota vody 40 °C nebo 60 °C)
- d = Zimní provoz (ohřev **bez** kontrolované teploty vody nebo s vypuštěným vodním zařízením)
- e = Zimní provoz (ohřev **s** kontrolovanou teplotou vody)
- f = Otočný přepínač „Vyp.“
- g = Svítí žlutá dioda LED „Fáze ohřevu bojleru“
- h = Svítí červená dioda LED, červená dioda LED bliká „Porucha“

i Diody LED jsou viditelné pouze v zapnutém stavu.

Termostat místnosti

K měření teploty místnosti se ve vozidle nachází externí čidlo teploty místnosti (s). Polohu čidla individuálně podle typu vozidla sladí výrobce vozidla. Bližší je uvedeno v návodu k obsluze Vašeho vozidla.

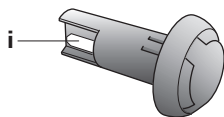

i = čidlo teploty místnosti

Nastavení termostatu na ovládacím díle (1 – 5) se musí podle potřeby tepla a druhu konstrukce vozidla individuálně vyšetřit. Pro střední teploty místnosti cca. 23° C doporučujeme nastavení termostatu cca. 4.

FrostControl

(pojistný/vypouštěcí ventil)

FrostControl je bezproudový pojistný/vypouštěcí ventil. Při nebezpečí mrazu automaticky vypustí vypouštěcím hrdlem obsah bojleru. Při přetlaku v systému následuje automaticky rázové vyrovnání tlaku přes pojistný ventil.

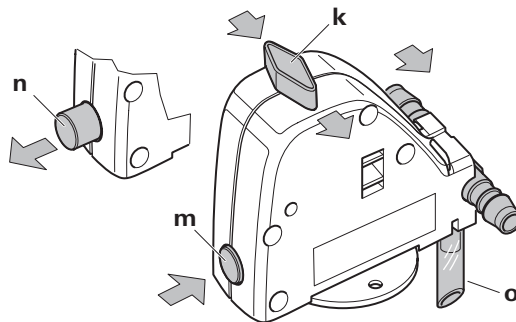

- k = Poloha otočného přepínače „Provoz“
- m = Poloha tlačítka „zavřený“
- n = Poloha tlačítka „vypustit“
- o = Vypouštěcí hrdlo (vyvedeno ven přes podlahu vozidla)

Uzavření vypouštěcího ventilu

Zkontrolujte, zda je otočný přepínač nastaven na „Provoz“ (poloha k), tzn. rovnoběžně k vodní přípojce a zda je zaaretován.

Stisknutím tlačítka uzavřete vypouštěcí ventil. Tlačítko se musí zaaretovat v poloze (m) „zavřený“.

Teprve při teplotách na vypouštěcím ventilu od cca 7° C lze tento ventil pomocí tlačítka (poloha m) manuálně zavřít a bojler se naplní.

Jako příslušenství dodává Truma topný článek (čís. výrobku 70070-01), který se zastrčí do ventilu FrostControl a při zapnutém Combi jej ohřívá na cca 10° C. Bojler se nyní vypustí vypouštěcím ventilem přímo ven.

Automatické otevření vypouštěcího ventilu

Při teplotách na vypouštěcím ventilu nižších než cca 3° C se tento ventil automaticky otevře, tlačítko vyskočí (poloha n) a voda z bojleru odtéká přes vypouštěcí hrdlo (o).

Manuální otevření vypouštěcího ventilu

Otáčejte otočným přepínačem o 180° až k aretaci, vyskočí při tom tlačítko (poloha n). Voda z bojleru odtéká přes vypouštěcí hrdlo (o).

Vypouštěcí hrdlo (o) ventilu FrostControl se musí stále udržovat neznečištěné (sněhová břevka, led, listí atd.), aby byl zaručen spolehlivý odtok vody. **Žádný nárok na záruku na škody způsobené mrazem!**

Uvedení do provozu

i Vytápění je neomezeně možné v plynovém, elektrickém a smíšeném provozu, jak s vodní náplní, tak také bez ní.

Zkontrolujte, zda je volný komín. Bezpodmínečně odstraňte případné kryty.

Plynovou láhev a ventil s rychlouzávěrem v plynovém potrubí otevřete.

Letní provoz

(pouze provoz bojleru)

Nastavte otočný přepínač na obsluhovacím dílu do polohy (c – letní provoz) 40° C nebo 60° C. Svítí zelená (b) a žlutá (g) dioda LED.

Po dosažení nastavené teploty vody (40 °C nebo 60 °C) se hořák vypne a žlutá dioda LED (g) zhasne.

Zimní provoz

– Topení **s** kontrolovanou teplotou vody

Otočný spínač nastavte na provozní polohu (e).

Otočte otočný knoflík (a) do požadované polohy termostatu (1 – 5). Svítí zelená dioda LED (b) pro provoz a současně ukazuje nastavení zvolené teploty místnosti. Žlutá dioda LED (g) indikuje fázi ohřevu vody.

Topný přístroj zvolí automaticky potřebný výkonový stupeň, odpovídající teplotnímu rozdílu mezi teplotou nastavenou na obsluhovacím dílu a současnou teplotou místnosti. Po dosažení teploty místnosti nastavené na obsluhovacím dílu se topení přepne zpátky na nejmenší stupeň a ohřívá vodní náplň na 60° C. Po dosažení teploty vody se topení vypne a žlutá dioda LED (g) zhasne.

Ventilátor teplého vzduchu může na chlazení topného přístroje ještě dále běžet (doběh).

– Topení **bez** kontrolované teplé vody

Otočný spínač nastavte na provozní polohu (d).

Otočte otočný knoflík (a) do požadované polohy termostatu (1 – 5). Svítí zelená dioda LED (b) pro provoz a současně ukazuje nastavení zvolené teploty místnosti. Žlutá dioda LED (g – fáze ohřevu vody) svítí pouze při teplotách vody nižších než 5° C!

Topný přístroj zvolí automaticky potřebný výkonový stupeň, odpovídající teplotnímu rozdílu mezi teplotou nastavenou na obsluhovacím dílu a současnou teplotou místnosti. Po dosažení teploty místnosti nastavené na obsluhovacím dílu se topení vypne. Ventilátor teplého vzduchu běží dále s nízkými otáčkami tak dlouho, dokud je výfuková teplota (na topném přístroji) vyšší než 40° C.

U naplněného bojleru se voda automaticky ohřeje. Teplota vody pak závisí na odevzaném tepelném výkonu a době topení pro dosažení teploty místnosti.

– Vytápění **s** vypuštěným vodním zařízením

Otočný spínač nastavte na provozní polohu (d).

Otočte otočný knoflík (a) do požadované polohy termostatu (1 – 5). Svítí zelená dioda LED (b) pro provoz a současně ukazuje nastavení zvolené teploty místnosti. Žlutá dioda LED (g) svítí pouze při teplotách topného přístroje nižších než 5° C!

Topný přístroj zvolí automaticky potřebný výkonový stupeň, odpovídající teplotnímu rozdílu mezi teplotou nastavenou na obsluhovacím dílu a současnou teplotou místnosti. Po dosažení teploty místnosti nastavené na obsluhovacím dílu se topení vypne.

Vypnutí

Vypněte topení otočným přepínačem na obsluhovacím dílu (poloha f). Zelená dioda LED (b) zhasne.

i Pokud po vypnutí zelená dioda LED (b) bliká, je aktivní doběh k redukcí teploty topného přístroje. Tento doběh se po několika minutách ukončí a zelená dioda LED (b) zhasne.

Obsah vody u nebezpečí mrazu bezpodmínečně vyprázdněte!

Nepoužívá-li se přístroje po delší dobu, zavřete ventil s rychlouzávěrem v plynovém potrubí a plynovou láhev.

Červená dioda LED „Porucha“

Při poruše se rozsvítí červená dioda LED (h).

Možné příčiny jsou uvedeny v návodě k hledání chyb.

Obnovení původního stavu (reset poruchy) se provede vypnutím a opětovným zapnutím.

i Otevře-li se okno, na kterém je namontován okenní spínač, přeruší topný přístroj provoz a bliká červená dioda LED (h). Po zavření okna pokračuje topný přístroj v provozu.

Plnění bojleru

Zkontrolujte, zda je otočný přepínač vypouštěcího ventilu (FrostControl) nastaven na „Provoz“, tzn. rovnoběžně k vodní přípojce a zda je zaaretován.

Stisknutím tlačítka až aretaci uzavřete vypouštěcí ventil.

i Při teplotách na ventilu FrostControl nižších než cca 7° C zapněte **nejdříve** topení, aby se zahřál vestavný prostor a ventil FrostControl. Po několika minutách, když je teplota na ventilu FrostControl vyšší než 7° C, se dá vypouštěcí ventil uzavřít.

Zapněte elektrický proud pro vodní čerpadlo (hlavní vypínač nebo vypínač čerpadla).

Otevřete vodovodní kohoutky teplé vody v kuchyni a koupelně (termostatickou baterii nebo pákové armatury nastavte na „teplá voda“). Nechejte armatury tak dlouho otevřené, až je po vypuzení vzduchu bojler naplněn a voda teče bez přerušování.

i Bude-li se provozovat pouze zařízení na studenou vodu bez bojleru, naplní se také v tomto případě kotel bojleru vodou. Aby se zabránilo škodám způsobeným mrazem, musí se vypouštěcím ventilem bojler vypustit, přestože se neprovozoval.

! Při připojení k ústřednímu zásobování vodou (zemská, popř. městská přípojka) se musí použít redukčního ventilu, který zabrání tomu, že se v bojleru vyskytnou tlaky vyšší než 2,8 barů.

Vypuštění bojleru

Přerušte proud pro vodní čerpadlo (hlavní nebo čerpadlový vypínač).

Otevřete kohouty na teplou vodu v kuchyni a koupelně.

Otáčejte otočným přepínačem vypouštěcího ventilu o 180° až k aretaci, vyskočí při tom tlačítko a vypouštěcí ventil se otevře.

Bojler se nyní vypustí vypouštěcím ventilem přímo ven. Podstavením příslušného vědra přezkoušejte, zda-li obsah vody úplně odtéká (10 litrů). **Na škody způsobené mrazem neexistuje záruka!**

Údržba

Pro údržbářské a opravářské práce se smí používat pouze originální náhradní díly Truma.

Použitá nádrž na vodu se skládá z ušlechtilé oceli pro potraviny.

K ochraně topného přístroje před osídlením mikroorganismy, se musí biofilmy, usazeniny a vápno odstranit chemickými metodami. K tomuto účelu se smějí používat pouze bezchlorové produkty, aby se zabránilo poškození topného přístroje.

Chemické metody k potírání mikroorganismů v topném přístroji lze navíc podporovat tím, že se voda v bojleru pravidelně ohřívá na 70° C.

Nastavte otočný přepínač na obsluhovacím dílu do polohy (c – letní provoz) 60° C. Svítí zelená (b) a žlutá (g) dioda LED.

i Dosáhne-li voda v bojleru teploty 60° C, vypne se hořák a žlutá dioda LED (g) zhasne. Topný přístroj musí zůstat přinejmenším 30 minut zapnutý a nesmí se odebrat žádná teplá voda. Zbytkové teplo ve výměníku tepla ohřeje vodu až na 70° C.

Pojistka

Pojistka se nachází v elektronice pod zakončovacím krytem. Vyměňte přístrojovou pojistku pouze za stejnou pojistku.

Pojistka přístroje: 10 A – setrvačná – (T 10 A)

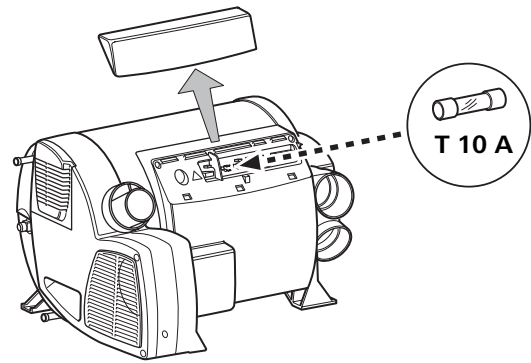

Likvidace

Zlikvidujte topení na zkapalněný plyn podle administrativních ustanovení příslušné země použití. Musí se dodržovat národní předpisy a zákony (v Německu je to např. ustanovení pro stará vozidla).

V jiných zemích dodržujte příslušné platné předpisy.

Technické údaje

zjištěno podle EN 624, popř. zkušebních podmínek Truma

Kategorie topného přístroje

I₃B/P podle EN 437

Druh plynu

kapalný plyn (propan / butan)

Provozní tlak

30 mbarů (viz výrobní štítek)

Obsah vody

10 litrů

Doba zahřívání v rozmezí cca. 15° C až cca. 60° C

Bojler cca. 20 minut (měřeno podle EN 15033)

Topení + bojler cca. 80 min

Vodní tlak

max. 2,8 barů

Jmenovitý tepelný výkon (automatické výkonové stupně)

Plynový provoz

Combi 4: 2000 W / 4000 W

Combi 6: 2000 W / 4000 W / 6000 W

Elektrický provoz

Combi 4 / Combi 6: 900 W / 1800 W

Smíšený provoz (plynový a elektrický provoz)

Combi 4: max. 3800 W

Combi 6: max. 5800 W

Spotřeba plynu

Combi 4: 160 – 320 g/h

Combi 6: 160 – 480 g/h

Pohotovostní spotřeba tepla Combi 4 / Combi 6:

Plynový provoz 5,2 g/h

Množství dopravovaného vzduchu

(volně vyfukující bez trubky pro teplý vzduch)

Combi 4: s 3 výstupy pro teplý vzduch max. 249 m³/h

s 4 výstupy pro teplý vzduch max. 287 m³/h

Combi 6: s 4 výstupy pro teplý vzduch max. 287 m³/h

Spotřeba proudu při 12 V

Topení + bojler

Combi 4: Krátkodobě max. 5,6 A

(průměrný odběr proudu cca 1,1 A)

Combi 6: Krátkodobě max. 5,6 A

(průměrný odběr proudu cca 1,3 A)

Vytápění bojleru max. 0,4 A

Klídový proud cca. 0,001 A

Topný článek – FrostControl (doplňkové vybavení):

maximálně 0,4 A

Odběr proudu při 230 V

3,9 A (900 W) nebo 7,8 A (1800 W)

Hmotnost (bez obsahu vody)

14,5 kg

Prohlášení o shodě

Truma Combi je přezkoušen prostřednictvím DVGW (Německý plynárenský a vodárenský svaz) a splňuje směrnice pro plynové spotřebiče (90/396/EHS), jakož i související normy. Pro EU země jsou uvedena následující identifikační čísla výrobků CE: Combi 4 / Combi 6: CE-0085BS0085.

Topení splňuje směrnici 2001/56/ES o systémech vytápění s doplněním 2004/78/ES a 2006/119/ES a má číslo typového schválení:

Combi 4: e1 00 0193

Combi 6: e1 00 0194.

Topení vyhovuje směrnici k odrušení motorů motorových vozidel 72/245/EHS s doplňkem 2004/104/ES, 2005/83/ES i 2006/28/ES a je nositelem čísel povolených typů: e1 03 5020.

Topení splňuje směrnici týkající se bezpečnosti elektrických zařízení nízkého napětí 73/23/EHS.



Technické změny vyhrazeny!

Rozměry

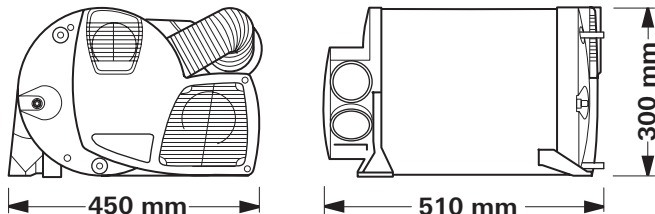

Návod k hledání chyb

Chyba	Příčina	Odstranění
Po zapnutí (zimní a letní provoz) nesvítí žádná dioda LED.	<ul style="list-style-type: none"> – Žádné napájecí napětí. – Je vadná přístrojová pojistka nebo pojistka vozidla. 	<ul style="list-style-type: none"> – Zkontrolujte napětí baterie 12 V. – Zkontrolujte všechny elektrické konektory. – Zkontrolujte přístrojovou pojistku nebo pojistku vozidla, eventuálně vyměňte (viz Pojistky).
Po zapnutí (pomocí spínacích hodin ZUCB) svítí zelená dioda LED, ale topení neběží.	<ul style="list-style-type: none"> – Teplota nastavená na obsluhovacím dílu je nižší než teplota místnosti. 	<ul style="list-style-type: none"> – Nastavte na obsluhovacím dílu vyšší teplotu místnosti.
Po zapnutí topení svítí zelená dioda LED a bliká červená dioda LED.	<ul style="list-style-type: none"> – Je otevřeno okno nad komínem (okenní spínač). – Příliš nízké napětí baterie < 10,5 V. 	<ul style="list-style-type: none"> – Zavřete okno. – Nabijte baterii!
Po zapnutí topení svítí zelená a červená dioda LED.	<ul style="list-style-type: none"> – Je vadná elektronika. 	<ul style="list-style-type: none"> – Obrat'te se prosím na servisní středisko Truma.
Cca 30 sek. po zapnutí topení se rozsvítí červená dioda LED.	<ul style="list-style-type: none"> – Je zavřena plynová láhev nebo rychlouzavírací ventil v přívodu plynu. – Je uzavřen přívod spalovacího vzduchu případně výstup spalin. 	<ul style="list-style-type: none"> – Zkontrolujte přívod plynu a otevřete ventily. – Zkontrolujte otvory z hlediska znečištění (sněhová břecha, led, listí atd.) a eventuálně odstraňte.
Topení se po delší provozní době přepne na poruchu.	<ul style="list-style-type: none"> – Jsou blokovány výstupy teplého vzduchu. – Je blokováno nasávání oběhového vzduchu. – Regulátor tlaku plynu je pokryt ledem. – Příliš vysoký podíl butanu v plynové láhvi. 	<ul style="list-style-type: none"> – Kontrola jednotlivých výstupních otvorů. – Odstraňte blokování nasávání oběhového vzduchu. – Použijte ohřev regulátoru (EisEx). – Použijte propan. (Zejména při teplotách nižších než 10° C není butan vhodný k topení.)
Po vypnutí topení bliká zelená a červená dioda LED.	<ul style="list-style-type: none"> – Topný přístroj byl při poruše vypnutý. Je aktivní doběh k redukci teploty topného přístroje. 	<ul style="list-style-type: none"> – Dobež se po několika minutách vypne. Teprve potom je možné vypnutím a opětovným zapnutím obnovení původního stavu (reset poruchy).
Po vypnutí topení bliká zelená dioda LED.	<ul style="list-style-type: none"> – Je aktivní doběh k redukci teploty topného přístroje. 	<ul style="list-style-type: none"> – Žádná chyba. Dobež se po cca 5 minutách vypne. V zimním provozu se během fáze doběhu nechá topení kdykoliv znovu zapnout – v letním provozu teprve po 2 minutách.

Chyba	Příčina	Odstranění
Napájení vodou		
Po vypnutí topení se otevře vypouštěcí ventil (FrostControl).	– Teplota na vypouštěcím ventilu je nižší než 3° C.	– Zapněte topení. Při teplotách nižších než cca 3° C se vypouštěcí ventil otevře automaticky! Bez vytápěcího provozu se vypouštěcí ventil nechá opět zavřít teprve od teplot cca 7° C. – Použijte topný článek pro ventil FrostControl.
Vypouštěcí ventil (FrostControl) se už nedá uzavřít.	– Teplota na vypouštěcím ventilu je nižší než cca 7° C. – Otočný přepínač není nastaven na „Provoz“.	– Zapněte topení. Bez vytápěcího provozu se vypouštěcí ventil nechá opět zavřít teprve od teplot cca 7° C. – Otočte otočný přepínač vypouštěcího ventilu na „Provoz“, potom stiskněte tlačítko, až se zaaretuje.
Z vypouštěcího hrdla ventilu FrostControl teče nárazově voda.	– Příliš vysoký tlak vody.	– Zkontrolujte tlak čerpadla (max. 2,8 bar). Při připojení na centrální zásobování vodou (zemská, popř. městská přípojka) se musí použít redukční ventil, který zabraňuje tomu, že v bojleru mohou vzniknout tlaky vyšší než 2,8 bar.

V případě, že tato opatření nevedou k odstranění poruch, obraťte se laskavě zásadně na servis Truma.

Časové spínací hodiny ZUCB, kompletní s přípojovacím kabelem o délce 3 m (čís. výrobku 34043-01). Prodlužovací kabel 6 m pro spínací hodiny ZUCB (čís. výrobku 34301-03).



Topný článek pro ventil FrostControl s přípojovacím kabelem 1,5 m (čís. výrobku 70070-01).

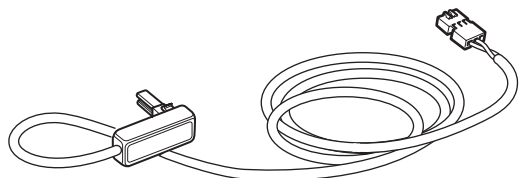

Truma standardně dodává ke každému obsluhovacímu dílu a každým spínacím hodinám vhodný krycí rám v achátově šedé barvě. Jako příslušenství jsou kromě toho k dostání ještě další krycí rámy v černé, béžové, platinové nebo zlaté barvě.

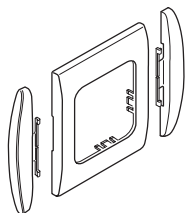

Boční díly, které lze obdržet v 8 různých barvách, jsou vhodným, opticky vzhledným uzávěrem pro ovládací díly nebo spínací hodiny.

K tomu se laskavě obraťte na svého odborného prodejce.

Přípojovací klip, 1 ks (čís. výrobku 34000-65900). Pro montáž několika ovládacích dílů Truma vedle sebe.

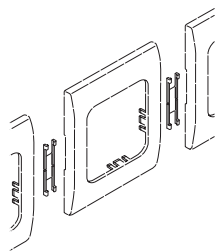

Další příslušenství (bez vyobrazení) pro obsluhovací díl:

- Kabel pro obsluhovací díl 6 m (čís. výrobku 34020-21400)
- Spojka (čís. výrobku 34020-21500)
- Prodlužovací kabel 3 m včetně spojky (čís. výrobku 34301-02)
- Prodlužovací kabel 6 m včetně spojky (čís. výrobku 34301-01)

1. Případ záruky

Výrobce poskytuje záruku za nedostatky přístroje, které lze odvodit z materiálových a výrobních chyb. Vedle toho existují dále zákonné nároky na záruku vůči prodejci.

Nárok na záruku neexistuje

- pro rychleopotřebitelné díly a při přirozeném opotřebení,
- následkem použití jiných než originálních dílů Truma v přístrojích a při použití nevhodných regulátorů tlaku plynu,
- v důsledku nedodržování montážních a provozních návodů Truma,
- v důsledku neodborného zacházení,
- v důsledku neodborného obalu při přepravě, který nebyl proveden firmou Truma.

2. Rozsah záruky

Záruka platí pro nedostatky ve smyslu číslice 1, během 24 měsíců od uzavření kupní smlouvy mezi prodejcem a konečným spotřebitelem. Výrobce odstraní takové nedostatky dodatečným plněním, to znamená podle své volby vylepšením nebo náhradní dodávkou. Plní-li výrobce záruku, nezačíná záruční lhůta vzhledem k opraveným či vyměněným dílům znovu, nýbrž stará lhůta běží dál. Další nároky, zejména nároky na náhradu škody kupujícího nebo třetího jsou vyloučeny. Předpisy zákona o ručení za výrobky zůstanou nedotčeny.

Nároky použití služby závodu Truma k odstranění nedostatku spadajícího pod záruku – zejména náklady na přepravu, cestu, práci a materiál – nese výrobce, pokud je služba zákazníkům nasazena uvnitř Německa. Nasazení servisu v jiných zemích není kryto zárukou.

Přídavné náklady na základě demontážních a montážních podmínek přístroje (např. demontáž dílů nábytku nebo karo-serie) nelze uznat za plnění záruky.

3. Uplatnění případu záruky

Adresa výrobce zní:
Truma Gerätetechnik GmbH & Co. KG,
Wernher-von-Braun-Straße 12,
85640 Putzbrunn.

V Německu je nutno při poruchách zásadně informovat servisní centrálu Truma, v jiných zemích jsou k dispozici příslušní servisní partneři (viz servisní sešit Truma nebo www.truma.com). Námitku je třeba blíže označit. Dále je třeba předložit náležitě vyplněný záruční dokument nebo výrobní číslo přístroje, jakož i datum koupi.

Aby mohl výrobce přezkoušet, jedná-li se o případ záruky, musí konečný spotřebitel přístroj na své nebezpečí přinést či zaslat výrobci. U škod na topných tělesech (výměnicích tepla) je třeba rovněž zaslat tlakový regulátor plynu.

Při zaslání do závodu se má zaslání vykonat prostřednictvím nákladního zboží. V případě záruky převezme závod přepravní náklady, popř. náklady zaslání a vrácení. Nejedná-li se o případ záruky, uvedomí výrobce zákazníka a oznámí náklady na opravu, které výrobce nepřevezme, v tomto případě jdou i zasilací náklady k tíži zákazníka.

CZ V Německu je nutno při poruchách zásadně informovat servisní centrálu Truma, v jiných zemích jsou k dispozici příslušní servisní partneři (viz servisní sešit Truma nebo www.truma.com). Pro rychlé zpracování si prosím připravte typ přístroje a výrobní číslo (viz typový štítek).

KOV, Karosárna a slévárna
Sokoloská 615
CZ-28101 Velím

Tel. (0321) 76 35 58
Fax. (0321) 76 33 37